

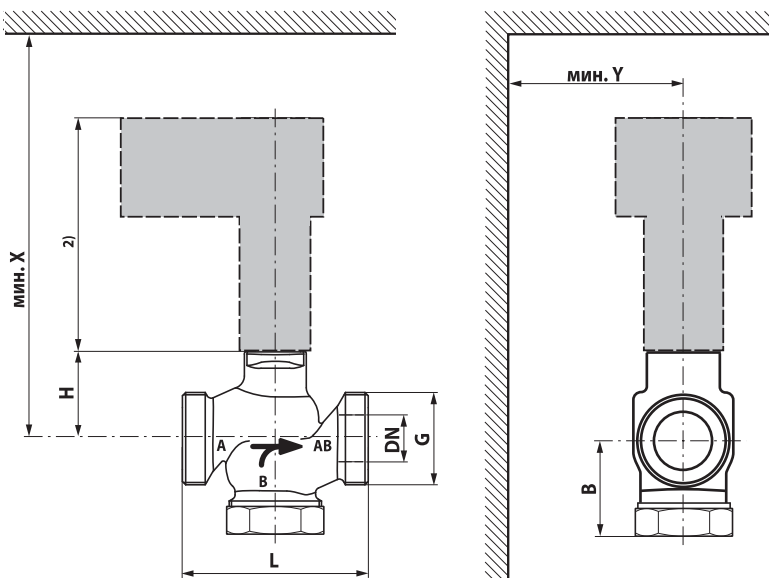

Технічні дані	H4...B
Робоче середовище	Холодна або гаряча вода, вода з антифризом ≤50 % від об'єму.
Температура середовища:	-10 °C... +120°C ≤+5 °C з підігрівом штоку
Умовний тиск Ps	1600 кПа (PN 16)
Характеристика потоку	Ділянка A-AB: рівнопропорційна
Амплітуда змін регульованого середовища Sv	DN15 Sv>50 DN20...50 Sv>100
Величина протікання	Ділянка A-AB: макс. 0.05 % від kvs.
Трубне під'єднання	Зовнішня різьба ISO 228
Шток	15 мм
Точка закриття	Зверху (Δ)
Положення установки	Вертикально або горизонтально
Тех. обслуговування	Не потребує
Матеріали:	
Тіло клапану	Бронза, лиття Rg5
Конус клапану	Латунь
Шток клапану	Бронза, лиття Rg5
Сідло клапану	Нержавіюча сталь
Ущільнення штоку	О-подібне кільце EPDM



DN	G	L	H	B	X <sub>1</sub>	Y <sub>1</sub>	Вага
[мм]	[дюйм]	[мм]	[мм]	[мм]	[мм]	[мм]	[кг]
15	1 1/8"	80	46	65	350	100	1,2
20	1 1/4"	90	46	65	350	100	1,3
25	1 1/2"	110	52	66	350	100	1,6
32	2"	120	56	67	350	100	2,2
40	2 1/4"	130	65	72	350	100	2,8
50	2 3/4"	150	65	75	350	100	3,9

1) Мінімальна відстань від центру клапану  
 2) Розміри приводу можна дізнатись з технічних даних самого приводу

**2-ходовий сідельний клапан зовнішня різьба PN16 DN 15...50**

Для регулювання потоків тепло- і холодоносія

**Застосування**

- водяні контури в установках підготовки повітря;
- водяні контури в опалювальних установках.

**Принцип роботи**

Сідельний клапан приводиться в дію лінійним електроприводом, який керується стандартним аналоговим сигналом, або за 3-точковою схемою і пересуває конус клапану - робочий елемент - в положення, що відповідає керуючому сигналу.

**Особливості виробу**

- рівнопропорційна характеристика зміни потоку, забезпечена профілем конусу клапану;
- можливість ручного керування, використовуючи шестигранний ключ для повороту приводу.

**Примітка**

2-ходовий клапан може бути перетворений в 3-ходовий видаленням заглушки з порту В.

**Огляд типів**

Тип	kvs [м³/год]	DN [мм]	Шток [мм]	S <sub>v</sub>
H411B	0,63	15	15	50
H412B	1	15	15	50
H413B	1,6	15	15	50
H414B	2,5	15	15	50
H415B	4	15	15	50
H420B	6,3	20	15	100
H425B	10	25	15	100
H432B	16	32	15	100
H440B	25	40	15	100
H450B	40	50	15	100

- Клапан розроблений для використання в системах опалення, вентиляції та кондиціонування і не застосовується в межах, що виходять за рамки котрі вказані у специфікації, особливо для застосування на повітряних суднах.
- Пристрій може встановлюватись лише спеціально навченим персоналом. В процесі встановлення мають бути враховані всі рекомендації заводу-виробника.
- Клапан не містить частин, котрі можуть бути перевстановлені, або відремонтовані сложивачем.
- Недопустима утилізація разом з побутовими відходами. Необхідно дотримуватись усіх діючих правил та інструкцій, що відносяться до даної конкретної місцевості.
- При розрахунку потоку в регулюючому, або кінцевому керуючому елементі повинні враховуватись прийняті правила і норми.

Комбінацію клапану / електропривід див. на стр. 58

Напрямок потоку, вказаний на клапані, повинен бути дотриманий. В іншому випадку клапан може пошкодитись.

